



Egy csatornás zárt járókerék

Általános jellemzők

Egy csatornás, zárt járókerék	
Motor teljesítmény	1,5 kW
Pólusok	2
Nyomó oldal	GAS 2" - DN80 Vízszintes
Lebegő szilárd szennyeződés	Ø max. 50 mm
Max. szállítás	16,1 l/s
Max. emelőmagasság	17,2 m

Kivitel

Elektromechanikus szerelvény EN-GJL-250 öntöttvasból, bemerítéssel történő működtetésre, 1 (egy) szilícium-karbid mechanikus tömítéssel és 1 (egy) radiális tengelytömítéssel szerelve. Környezetbarát száraz motor.

Alkalmazás

Alkalmos szennyvíz szivattyúzására kisebb szennyvízcsatorna-hálózatokban, az állattartás, élelmiszeripar és mezőgazdaság területén valamint öntözésre.

Anyag minőségek

Szivattyú burkolat	EN-GJL 250 Öntvény
Járókerék	EN-GJL 250 Öntvény
Anyák és csavarok	A2-70 kategóriás koracél
Standard tömítés	Gumi - NBR
Tengely	AISI 420 koracél
Festés típus	Kétkomponensű vízbázisú epoxi (átlagos vastagsága 80 µm)
Beállított szabvány tömítések	1 szilícium-karbid (SiC) mechanikus tömítés, és 1 radiális tengelytömítés

Üzemi körülmények

Maximum üzemi hőmérséklet	40 °C
Szállított közeg PH értéke	6 ÷ 14
Szállított közeg viszkozitása	1 mm ² /s
Maximum merülési mélység	20 m
Szállított közeg sűrűsége	1 Kg/dm ³
Maximum zaj kibocsátás	70 dB
Maximum indítás / óra	30

Vízszintes, GAS 2" menetes és DN80 PN10 karimás nyomóoldali kialakítás, 2 pólus

Jellemzők

	l/s	0	2	4	6	8	10	12	14	16
	l/min	0	120	240	360	480	600	720	840	960
	m ³ /h	0	7.2	14.4	21.6	28.8	36.0	43.2	50.4	57.6
① SME 200/2/G50H A0CM(T)/50		16.8	15.2	13.2	11.3	9.4	7.5	5.7	3.8	1.8

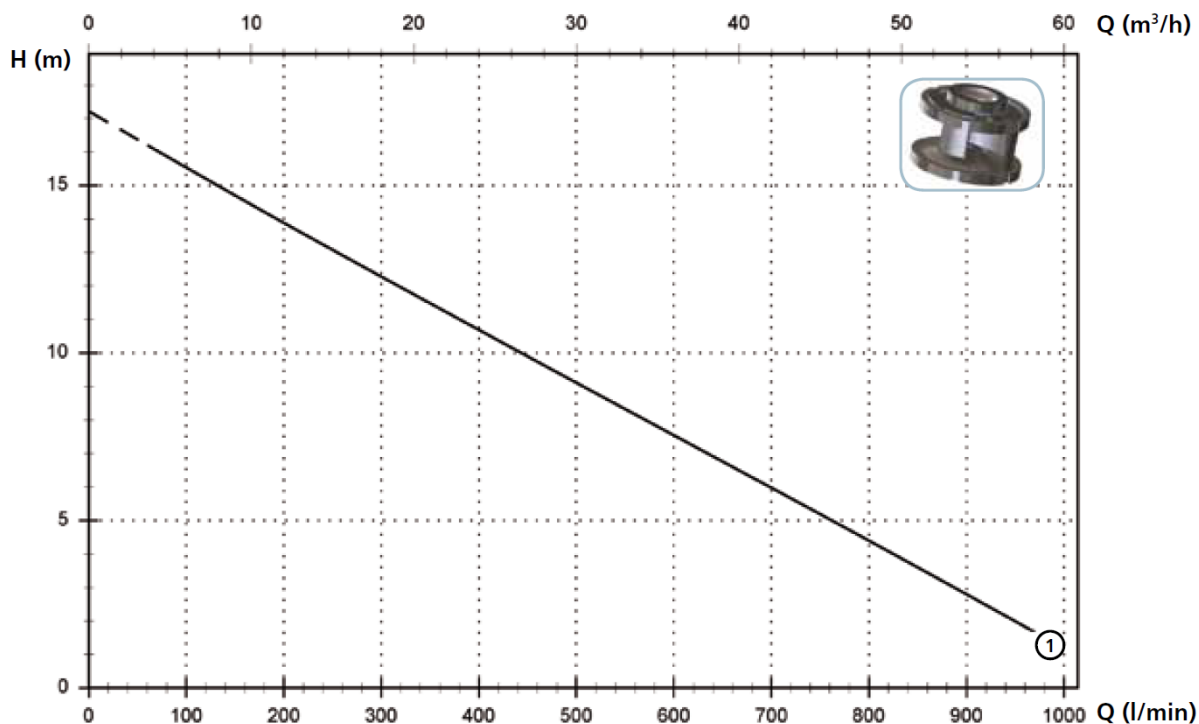

Műszaki jellemzők

	V	Fázisok	P1(kW)	P2(kW)	A	Ford/min	Motor indítás	Ø	Kábel(*)	Szilárd szennyeződés Ø
① SME 200/2/G50H A0CM/50	230	1	1.8	1.5	9.3	2900	Dir	G 2"- DN80 PN10	A	50 mm

	V	Fázisok	P1(kW)	P2(kW)	A	Ford/min	Motor indítás	Ø	Kábel(*)	Szilárd szennyeződés Ø
① SME 200/2/G50H A0CT/50	400	3	2.0	1.5	3.5	2900	Dir	G2"- DN80 PN10	B	50 mm

(*) A= H07RN-F 3G1 – 5 m kábel, villásdugóval. Kérésre 10m kábel, villásdugóval.

B= H07RN-F 4G1 – 10 m kábel.

Figyelem: Az EN 60335-2-41 számú szabvány 10 m-es kábelhosszt követel meg a szabadban történő felhasználás esetében.

SME

Rendelkezésre álló verziók

	Elektromos verziók										Hűtőrendszer			Mechanikus tömítések					
	N A E	T C	T C D	T C D T	T C D G T	T C G	T C S T	T C S G T	T S	T R	T R G	N	CC CCE	FT	C G F T	2SIC	SICM	SICAL	2SICAL
SME 200/2/G50H A0CM/50		●				●					●						●		
SME 200/2/G50H A0CT/50									●	●	●						●		

Jelmagyarázat az utolsó oldalakon

Befoglaló méretek és súlyok

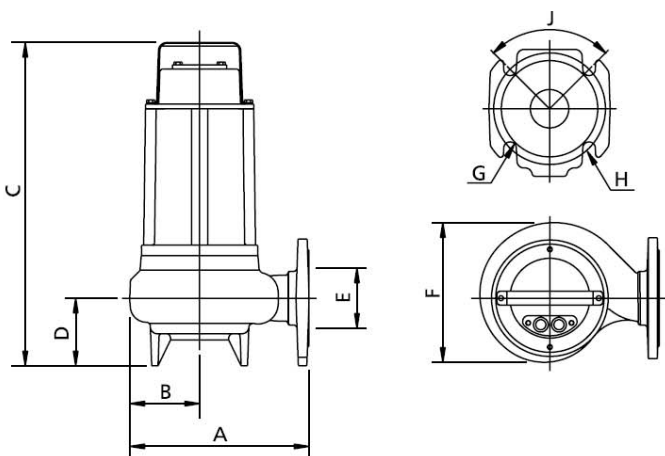

	A	B	C	D	E	F	G	H	J	kg
SME 200/2/G50H A0CM(T)/50	255	100	465	95	G 2"	200	18	160	90°	31

Méreték mm-ben

Az adatok tájékoztató jellegűek

Csomag méretek

	A	B	C
SME 200/2/G50H A0CM(T)/50	725	445	415

Méreték mm-ben

Az adatok tájékoztató jellegűek

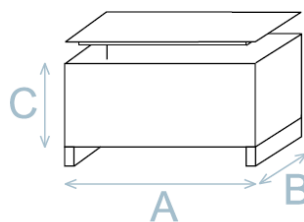

Telepítési példák

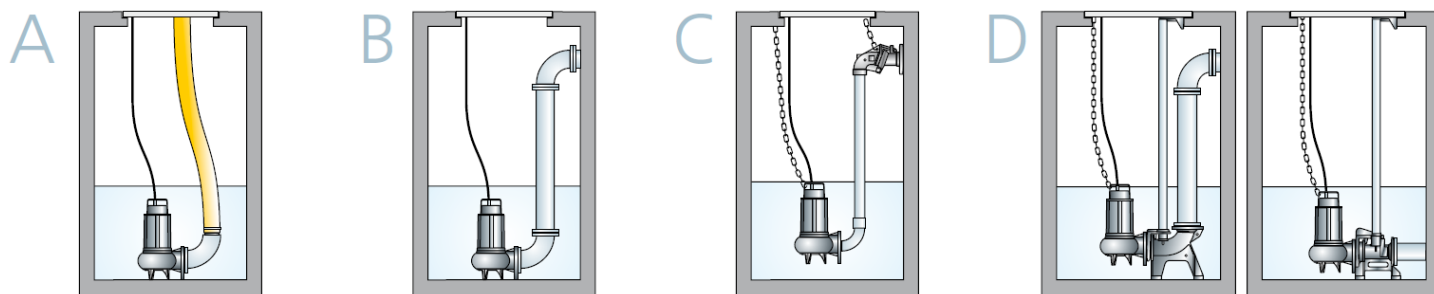

SME



1

Fogantyú

Fogantyú AISI 304 rozsdamentes acélból emeléshez és hordozáshoz.



2

Kondenzátor/relé

Egyfázisú modellek belső kondenzátorral. Háromfázisú modellek motorvédelmi relével.



3

Szerkezet

GJL-250 öntöttvasból készült.

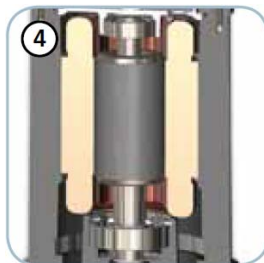

4

Motor

Környezetbarát száraz motor termikus védelemmel.



5

Mechanikus tömítések

Egy db szilícium-karbid mechanikus tömítés (SiC) és egy db radiális tengelytömítés.

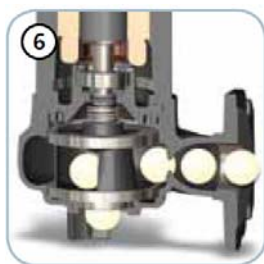

6

Szabad átömlési keresztmetszet

A nagy szabad átömlési keresztmetszet lehetővé teszi a szilárd anyagok eltávolítását, ezzel megelőzve a járókerék elakadását.

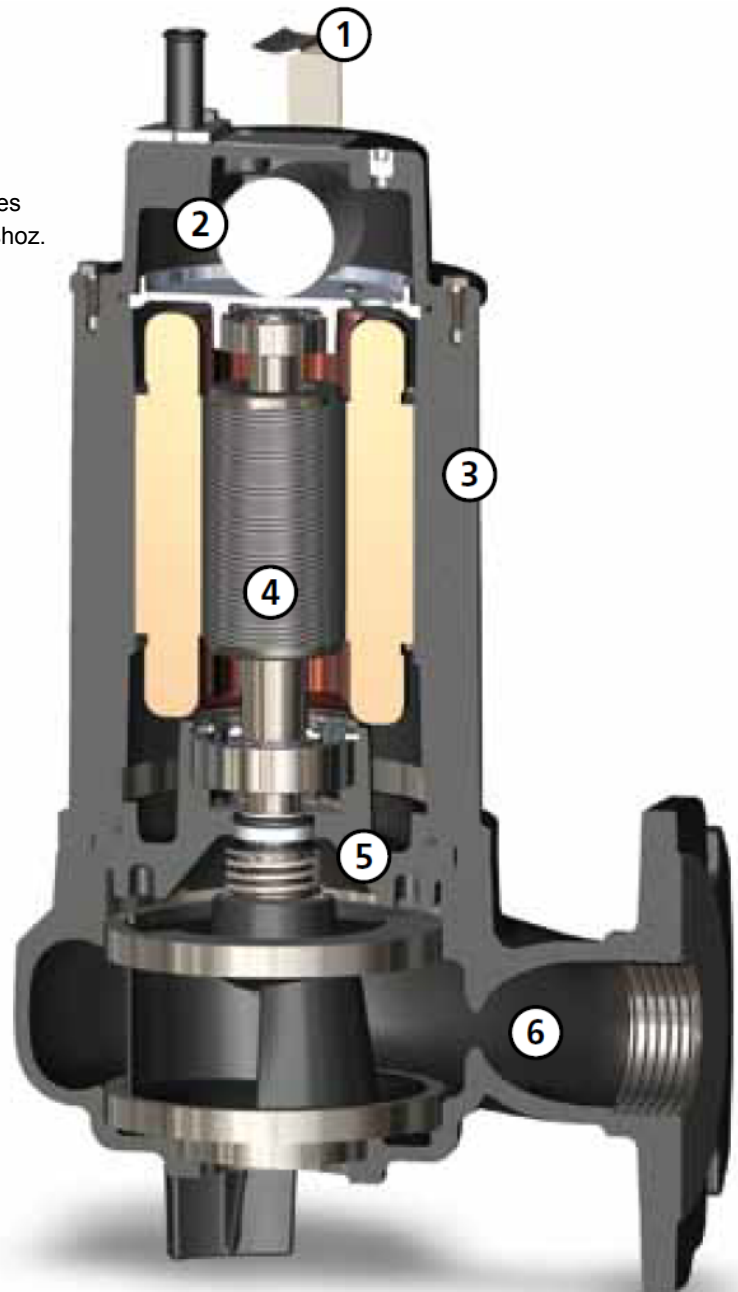

RENDELKEZÉSRE ÁLLÓ VERZIÓK jelmagyarázata

Elektromos verziók

NAE

Nincs elektromos tartozék beépítve (csak vezeték)

A szivattyú nem tartalmaz elektromos tartozékokat. Ezt a verziót általában kapcsolószekrényvel, úszókapcsolókkal/szintérzékelőkkel ellátott installációknál alkalmazzák.

T

Hővédelem

A szivattyú rendelkezik hővédelemmel (bimetall) az állórészben.

Az O széria EGYFÁZISÚ modelljei nem rendelkeznek kondenzátorral és ezért szükséges egy külső kapcsolószekrény az elektromos csatlakozáshoz.

TC

Hővédelem, kondenzátor

A szivattyú rendelkezik hővédelemmel (bimetall) az állórészben és egy kondenzátorral a motorház alatt.

TCD

Hővédelem, kondenzátor, indító kondenzátor

A szivattyú rendelkezik hővédelemmel (bimetall) az állórészben és egy kondenzátorral a motorház alatt. Egy külső kapcsolószekrényt kell használni az 80 uF indító kondenzátor (megszakító) és a hővédelem beépítéséhez.

TCDT

Hővédelem, kondenzátor, indító kondenzátor, túlterhelésvédelem

A szivattyú rendelkezik hővédelemmel (bimetall) az állórészben és egy kondenzátorral a motorház alatt és egy 80 uF indító kondenzátorral (megszakító) a szivattyúval szállított szekrényben, amelynek része a túlterhelésvédelem is.

TCDGT

Hővédelem, kondenzátor, indító kondenzátor, túlterhelésvédelem, úszókapcsoló

A szivattyú rendelkezik hővédelemmel (bimetall) az állórészben és egy kondenzátorral a motorház alatt és egy 80 uF indító kondenzátorral (megszakító) a szivattyúval szállított szekrényben, amelynek része a túlterhelésvédelem is.

TCG

Hővédelem, kondenzátor, úszókapcsoló

A szivattyú rendelkezik hővédelemmel (bimetall) az állórészben, egy kondenzátorral a motorház alatt és egy úszókapcsolóval.

TCST

Hővédelem, kondenzátor, kapcsolószekrény, túlterhelésvédelem

A szivattyú rendelkezik hővédelemmel (bimetall) az állórészben és egy kapcsolószekrényvel, amelyben kondenzátor és túlterhelésvédelem található.

TCSGT

Hővédelem, kondenzátor, úszókapcsoló, kapcsolószekrény, túlterhelésvédelem

A szivattyú rendelkezik hővédelemmel (bimetall) az állórészben, úszókapcsolóval, és egy kapcsolószekrényvel, amelyben kondenzátor és túlterhelésvédelem található.

TCW

Hővédelem, kondenzátor, függőleges úszókapcsoló

A szivattyú rendelkezik hővédelemmel (bimetall) az állórészben, egy kondenzátorral a motorház alatt és egy függőleges úszókapcsolóval.

TS

Hővédelem, érzékelő

A szivattyú rendelkezik hővédelemmel (bimetall) az állórészben és egy érzékelővel, amely jelzi, ha víz kerül a mechanikus tömítés olajkamrájába. Ehhez szükséges egy a kapcsolószekrénybe telepített jelölvasó.

Ez a verzió csak a **HÁROMFÁZISÚ** szivattyúkhoz alkalmas.

TR

Hővédelem, motorvédő relé

A szivattyú rendelkezik hővédelemmel (bimetall) az állórészben és egy motorvédő relével a motorház alatt.

TRG

Hővédelem, motorvédő relé, úszókapcsoló

A szivattyú rendelkezik hővédelemmel (bimetall) az állórészben, egy úszókapcsolóval és egy motorvédő relével a motorház alatt.

Hűtőrendszer

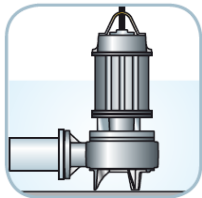

N

Nincs hűtés és/vagy tömítésöblítő rendszer

A szivattyú nem rendelkezik hűtőrendszerrel a motorhoz vagy mechanikus tömítéshez és ezért bemelegítve kell üzemeltetni.

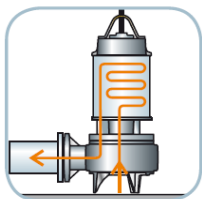

C

Zárt burkolatú hűtőrendszer

A szivattyú által kezelt folyadék egy része, a járókerék hátsó részének speciális kialakításának köszönhetően a ház és a burkolat közé kerül, lehűtve így a motort. Amikor megtelt a ház és a burkolat közötti rés, a folyadék bekerül a szivattyútestbe egy szívóvezetéken keresztül, majd végül kibocsátásra kerül. Ennek a verzióknak az alkalmazása főként sűrű folyadékok és szálas anyaghoz javasolt.

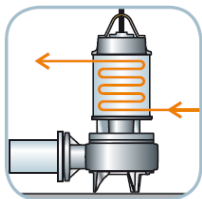

CCE

Nyílt burkolatú hűtőrendszer

A ház és a burkolat közé vezetett motorhűtő folyadék egy külső túlnyomásos forrásból érkezik.

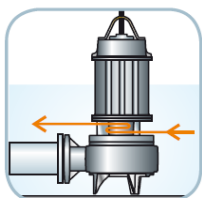

FT

Tömítésöblítő rendszer külső hűtőfolyadékkal

A külső körből érkező hűtőfolyadék belép a mechanikus tömítés olajkamrájába, majd kiürül onnan a kiömlőnyíláson keresztül.

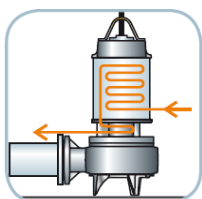

CGFT

Hűtőköpeny és tömítésöblítő rendszer külső hűtőfolyadékkal

A külső körből érkező hűtőfolyadék belép a bemeneti nyíláson, feltölti a rést a ház és a burkolat között és lehűti a motort. Ezután átfolyik egy vezetéken a mechanikus tömítés olajkamrájába, megolajozza a tömítéseket, majd kiürül a kiömlőnyíláson keresztül.

Mechanikus tömítéskészlet



2SIC

2 mechanikus tömítés szilícium-karbidból



SICM

1 mechanikus tömítés szilícium-karbidból és 1 tömítő gyűrű



SICAL

1 mechanikus tömítés szilícium-karbidból és 1 szén/alumínium-oxid tömítő gyűrű (NBR)



2SICAL

2 mechanikus tömítés szilícium-karbidból és 1 szén/alumínium-oxid tömítő gyűrű (NBR)